

SCHEDA TECNICA

DK/500 L - DK/700 L



Dissuasore elettromeccanico

Approvato dal Ministero delle Infrastrutture e dei Trasporti D.D. n° 2548 del 24/06/03, per uso intensivo.
Adatto all'impiego in luoghi pubblici, installazioni industriali e aree private.

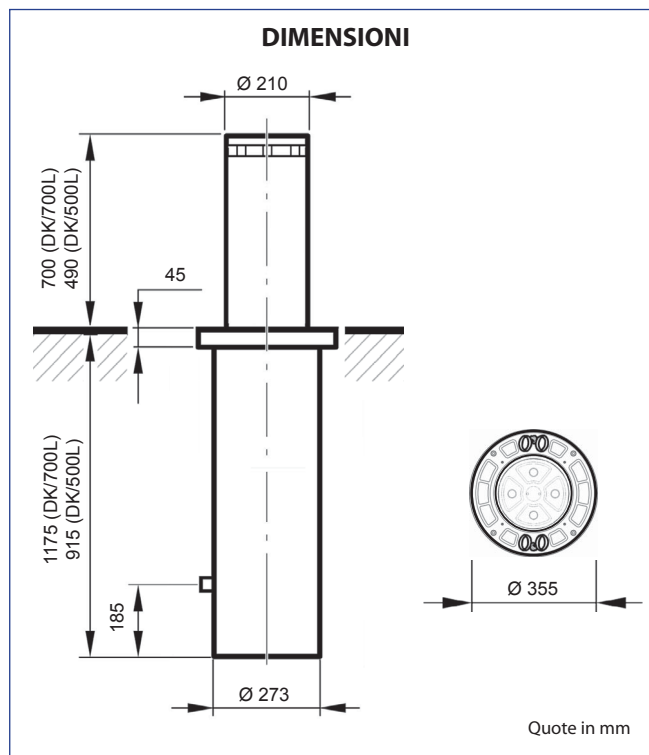

• Dissuasore elettromeccanico ad uso intensivo

- Attuatore in bagno d'olio
- Resistenza allo sfondamento: **100 000 J**
- Resistenza all'urto: **10 500 J** (crash test)
- Tempo di lavoro: **6,0 s** per DK/500 L; **9,0 s** per DK/700 L
- Frequenza operativa: fino a **1 500 op./giorno**
- MCBF: **1 000 000 cicli**
- Elettrofreno di stazionamento a stelo alto
- Rallentamento a fine corsa
- Sensore magnetico di stelo abbassato
- Cappello con indicatore luminoso e sonoro (optional)
- In caso di interruzione della corrente elettrica, lo stelo scende spontaneamente

NORMATIVE DI RIFERIMENTO

2004/108/CEE; 93/68/CEE (EN61000-6-3 (2003); EN61000-6-2 (2003)) • Compatibilità Elettromagnetica
2006/42/CEE (EN60204-1 (2006)) • Direttiva macchine
99/5/CEE (ETSI EN 301 489-3 (2002) + ETSI EN 301 498-1 (2005); ETSI EN 300 220-2 (2006)) •
Apparecchiatura radio (testato con centrale di controllo CDK)
EN 50082-1 EN 50081-1 EN 60204-1 (Parti/clausole di) Norme tecniche armonizzate

CARATTERISTICHE TECNICO-AMBIENTALI

Stelo mobile fuori terra	DK/500 L: Ø210 x h.487 mm (±3mm) x sp.6mm in acciaio Fe 360 (S 235 JR) *	DK/700 L: Ø210 x h.700 mm (±3mm) x sp.6mm in acciaio Fe 360 (S 235 JR) *
Struttura da interrare	DK/500 L: Ø273 x h.915	DK/700 L: Ø273 x h.1125
Fondazione	Cemento	
Scavo	DK/500 L: ~1200 x 1200 x h.1300mm	DK/700 L: ~1200 x 1200 x h.1400mm
Resistenza all'urto	10 500 J	
Resistenza allo sfondamento	100 000 J	
Carico statico	max 3 000 N a stelo alzato; max 400 000 N a stelo abbassato	
Trattamento	Cataforesi, verniciatura RAL7031 standard, altri colori a richiesta	
Visibilità passiva	Banda retroriflettente bianca omologata h.100 mm **	
Flangia	In ghisa, cataforesi colore nero	
Cappello	In ghisa, cataforesi colore nero	
Attuatore	Reversibile in bagno d'olio	
Tensione di alimentazione	230 Vac ±10%, 50 Hz	
Tempo di lavoro	DK/500 L: 6,0 s (50 Hz)	DK/700 L: 9,0 s (50 Hz)
Temperatura operativa ambiente	-40°C *** +60°C	
Umidità operativa	Fino a 100%	
Protezione IP	IP67	
Sblocco d'emergenza	Spontaneo interrompendo l'alimentazione elettrica	
Peso netto	DK/500 L: 99 kg	DK/700 L: 119 kg
Peso lordo	DK/500 L: 103 kg	DK/700 L: 123 kg

* A richiesta INOX, AISI304 o AISI316

** A richiesta può essere personalizzata

*** Con riscaldatore attivo (optional)

CARATTERISTICHE ELETTRICHE

Centrale di comando	CDK
Tensione di alimentazione	Monofase 230 Vac ±10%, 50 Hz
Protezione IP	IP54
Temperatura operativa ambiente	-40°C +60°C
Umidità operativa	Fino al 95%, senza condensazione
Dissuasori comandabili	Max. 4 per ogni centralina CDK.
Potenza assorbita	0,27 kW per ogni dissuasore
Stazionamento	Elettrofreno; 24 Vdc - 18 W (12 Vdc - 5 W di mantenimento)
Segnalazioni (optional)	LED ad alta luminosità e buzzer sul cappello
Sensore	Varco aperto, switch antimanomissione (optional)
Gestione locale e remota	Ingressi di comando digitali

Per la composizione e l'installazione dell'impianto fare riferimento alle leggi in vigore nel paese in cui viene effettuata l'installazione.

VOCE DI CAPITOLATO

Dissuasore elettromeccanico ad uso intensivo, approvato dal Ministero per le Infrastrutture e dei Trasporti (D.D.: n°2548 del 24/06/03), ad uso urbanistico e collettivo. Disponibile in due misure:

- Stelo fuori terra Ø210xh.500xsp.6mm in acciaio Fe 360 (S 235 JR), cataforesi, verniciato. IP 67. Banda retroriflettente bianca omologata (h.100 mm). Resistenza allo sfondamento fino a 100 000 J. Resistenza all'urto fino a 10 500 J. Carico statico assiale assimilabile max 3 000 N a stelo alzato, max 400 000 N a stelo abbassato. Stazionamento: Elettrofreno; 24 Vdc - 18 W (12 Vdc - 5 W di mantenimento). 1 500 op./giorno. Temperatura di funzionamento fino a -40°C +60°C. Tempo di lavoro max 6,0 s. Rallentamento a fine corsa. Tensione di alimentazione 230 Vac ±10%, 50 Hz. Dissuasori comandabili max 4 per ogni centralina. Potenza assorbita 0,27 kW per dissuasore. Discesa spontanea dello stelo in caso di interruzione di corrente.

- Stelo fuori terra Ø210xh.700xsp.6mm in acciaio Fe 360 (S 235 JR), cataforesi, verniciato. IP 67. Banda retroriflettente bianca omologata (h.100 mm). Resistenza allo sfondamento fino a 100 000 J. Resistenza all'urto fino a 10 500 J. Carico statico assiale assimilabile max 3 000 N a stelo alzato, max 400 000 N a stelo abbassato. Stazionamento: Elettrofreno; 24 Vdc - 18 W (12 Vdc - 5 W di mantenimento). 1 500 op./giorno. Temperatura di funzionamento fino a -40°C +60°C. Tempo di lavoro max 9,0 s. Rallentamento a fine corsa. Tensione di alimentazione 230 Vac ±10%, 50 Hz. Dissuasori comandabili max 4 per ogni centralina. Potenza assorbita 0,27 kW per dissuasore. Discesa spontanea dello stelo in caso di interruzione di corrente.